

LOGSET 8F GT

Logset 8F GT — это экономически эффективная машина для трелевки. Грузоподъемность составляет 15 тонн, а длина грузовой площадки позволяет укладывать 3-метровые бревна в два ряда. Машина демонстрирует впечатляющую производительность даже в самых сложных условиях. Ни мягкий грунт, ни крутые подъемы, ни продолжительная трелевка не станут проблемой благодаря **мощному двигателю и выносливой трансмиссии.**

НАДЕЖНОСТЬ

Как и любое другое изделие Logset, Logset 8F рассчитан на тяжелую работу. Важнейшие элементы механических частей были усилены для увеличения срока службы. Рамы, сочленение, крепления тележек, грузовое основание и сплошной капот созданы специально для тяжелых условий эксплуатации в лесу. Основные компоненты подобраны таким образом, чтобы обеспечить максимальную надежность:

Меньше простоев, больше денег!

ЭКОНОМИЧНОСТЬ

Удачное сочетание системы управления Logset TOC 2 и дизельного двигателя AGCO Power делают форвардер Logset **одним из лидеров по топливной экономичности.** Высокопрочные детали, превосходная надежность и минимальные простои тоже вносят вклад в снижение эксплуатационных затрат.

ПРОИЗВОДИТЕЛЬНОСТЬ

Кран Mesera развивает впечатляющий грузовой момент — 125 кН·м. Он легко справляется с тяжелыми бревнами и даже цельными деревьями. Дизельный двигатель на 250 лошадиных сил в сочетании с гидростатической трансмиссией развивает достаточную мощность в любой ситуации. Вы сможете эффективно работать в самых сложных условиях.

КОМФОРТ

Комфорт оператора — залог максимальной производительности. Просторная кабина обеспечивает прекрасный обзор и эффективное шумоподавление. Местоположение всех компонентов хорошо продумано, они легкодоступны, и обслуживание не представляет трудности.

LOGSET

Logset Oy
Hännisentie 2
FI-66530 Koivulahti
FINLAND (ФИНЛЯНДИЯ)
Тел.: +358 10 286 3200

LOGSET
ПРОСТО ЛУЧШЕ

www.logset.com

ПРОСТО ЛУЧШЕ

LOGSET

Форвардеры LOGSET GT



8F GT

Линейка форвардеров 11/17 - RU
Мы оставляем за собой право вносить изменения без предварительного уведомления.
Технические характеристики являются исключительно справочными.
На рисунках и схемах не всегда показаны стандартные исполнения машин.
Авторское право Logset Oy.



Форвардер с прочной рамой, предназначенный для сплошной валки

ДВИГАТЕЛЬ

Дизельный двигатель в линейке форвардеров Logset сочетает топливную экономичность, выдающуюся мощность и экологичность.

КАБИНА

Кабина обеспечивает непревзойденный комфорт и свободный обзор как во время движения, так и во время погрузки. Вы непременно оцените ее простор и наличие емких отсеков для хранения. Маневрирование на форвардере стало еще легче благодаря тому, что оператор видит колеса.

КРАН

Одним из великолепных преимуществ крана Mesera является геометрия стрелы. Кран спроектирован специально для форвардеров, и как погрузка, так и выгрузка выполняется легко и удобно. Существуют несколько исполнений моделей 91 и 92 с вылетом от 7,9 м до 10 м.

СИСТЕМА КОМПЛЕКСНОГО УПРАВЛЕНИЯ 2 (ТОС 2)

Форвардер оборудован удобной в эксплуатации системой управления Logset ТОС 2. Благодаря системе управления машина движется мягко и плавно, экономя топливо. Управление краном отличается быстротой и точностью.



ТОПЛИВНЫЙ И ГИДРАВЛИЧЕСКИЙ БАКИ

Благодаря топливному баку на 200 литров вы сможете увеличивать рабочую смену без дозаправки. Грамотный выбор размеров масляного бака в каждой модели машины увеличивает срок службы всех гидравлических узлов.

ТРАНСМИССИЯ

По желанию заказчика машина может комплектоваться системой балансирования на тележках NAF.

ТЯГОВОЕ УСИЛИЕ

Гидростатическая трансмиссия обеспечивает непревзойденную эффективность даже на самой сложной местности. Она отличается мощностью, точностью и надежностью.

ГРУЗОВАЯ ПЛОЩАДКА

Прочная, регулируемая и износостойкая грузовая площадка позволяет перевозить еще больше древесины! На 8F можно легко грузить бревна длиной 3 м в два ряда.

Технические данные



МОДЕЛЬ	8F GT
ГАБАРИТНЫЕ РАЗМЕРЫ	
Минимальная собственная масса, кг	17 500
Грузоподъемность, кг	15 000
Общая длина грузовой площадки, м	4,64/5,24
ДВИГАТЕЛЬ	
Тип	AGCO Power 74 AWF
Нормы выхлопа	EU Stage IV / EPA Tier 4 final
Мощность при 1900 об/мин, кВт	185 (250 лс)
Крутящий момент при 1500 об/мин, Н·м	1100
Объем топливного бака, л	205
Объем бака реагента для очистки отработавших газов, л	27
ТРАНСМИССИЯ	
Тип	Гидростатическая механическая
Тяговое усилие, кН	190
Редуктор	2 ступени
ГИДРАВЛИЧЕСКАЯ СИСТЕМА	
Рабочий объем насоса, см ³	Стандарт 140 / опция 180
Давление, МПа	21,5
Объем бака гидравлической жидкости, л	175
КАБИНА	
Система управления: ТОС 2 • Напряжение аккумулятора: 24 В • Кабина испытывалась на безопасность и утверждена	
КОЛЕСА	
Шины	710/45-26,5
ОПЦИИ ДЛЯ КРАНА	
Кран	Mesera 91
Грузовой момент, кН·м	125
Вылет (в зависимости от исполнения), м	7,2/8,5/10
Угол поворота, °	360
ОПЦИОНАЛЬНОЕ ОБОРУДОВАНИЕ	
Бульдозерный отвал • Дизельный обогреватель • Механизм наклона крана • Дополнительную информацию по другим опциям можно получить у местного дилера	

LOGSET 8F GT

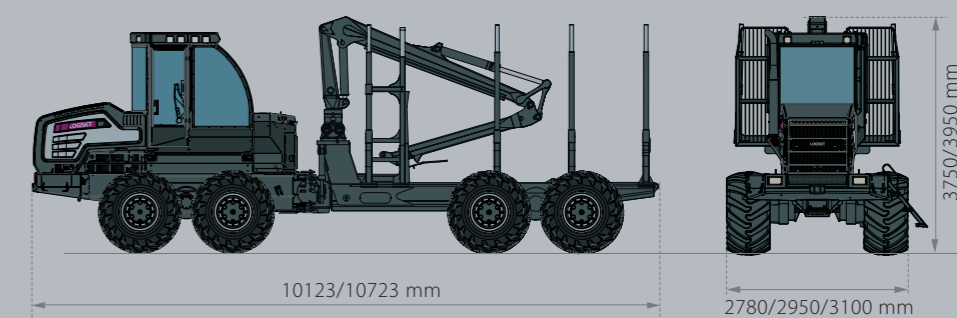

ПРОСТО ЛУЧШЕ

LOGSET